

AAG světlík pevný

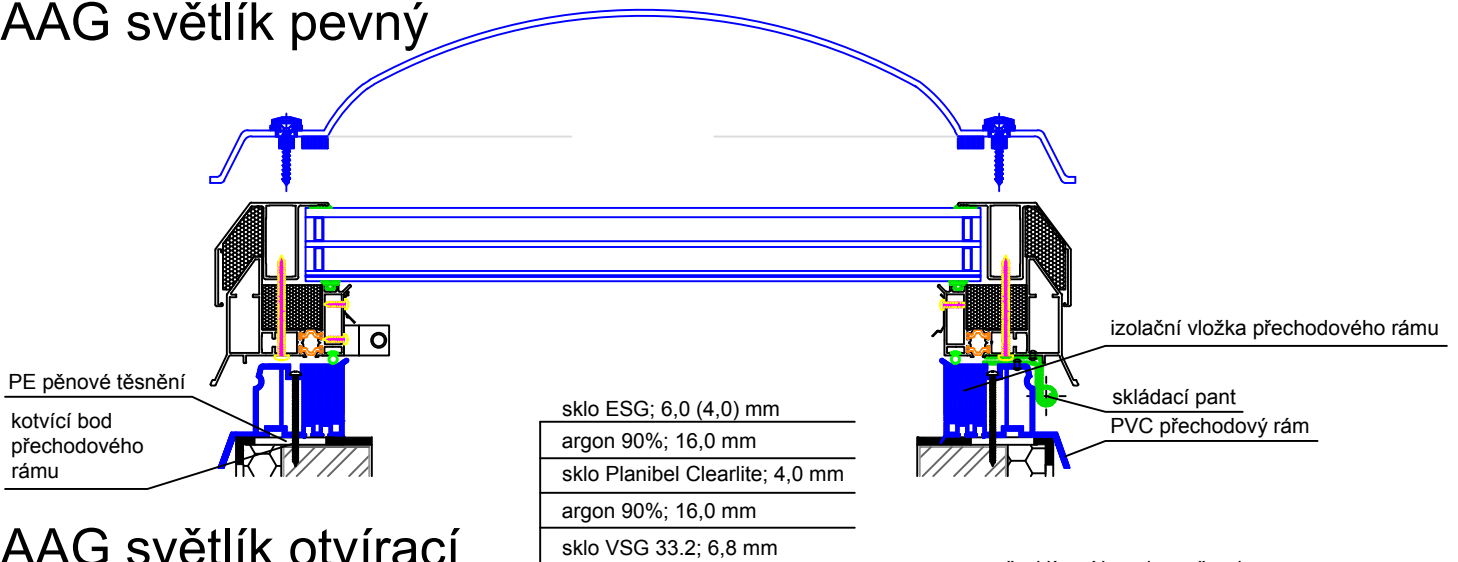

AAG světlík otvírací

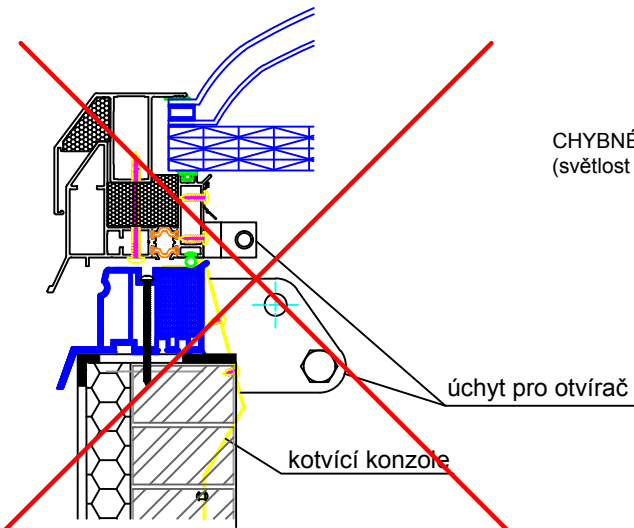
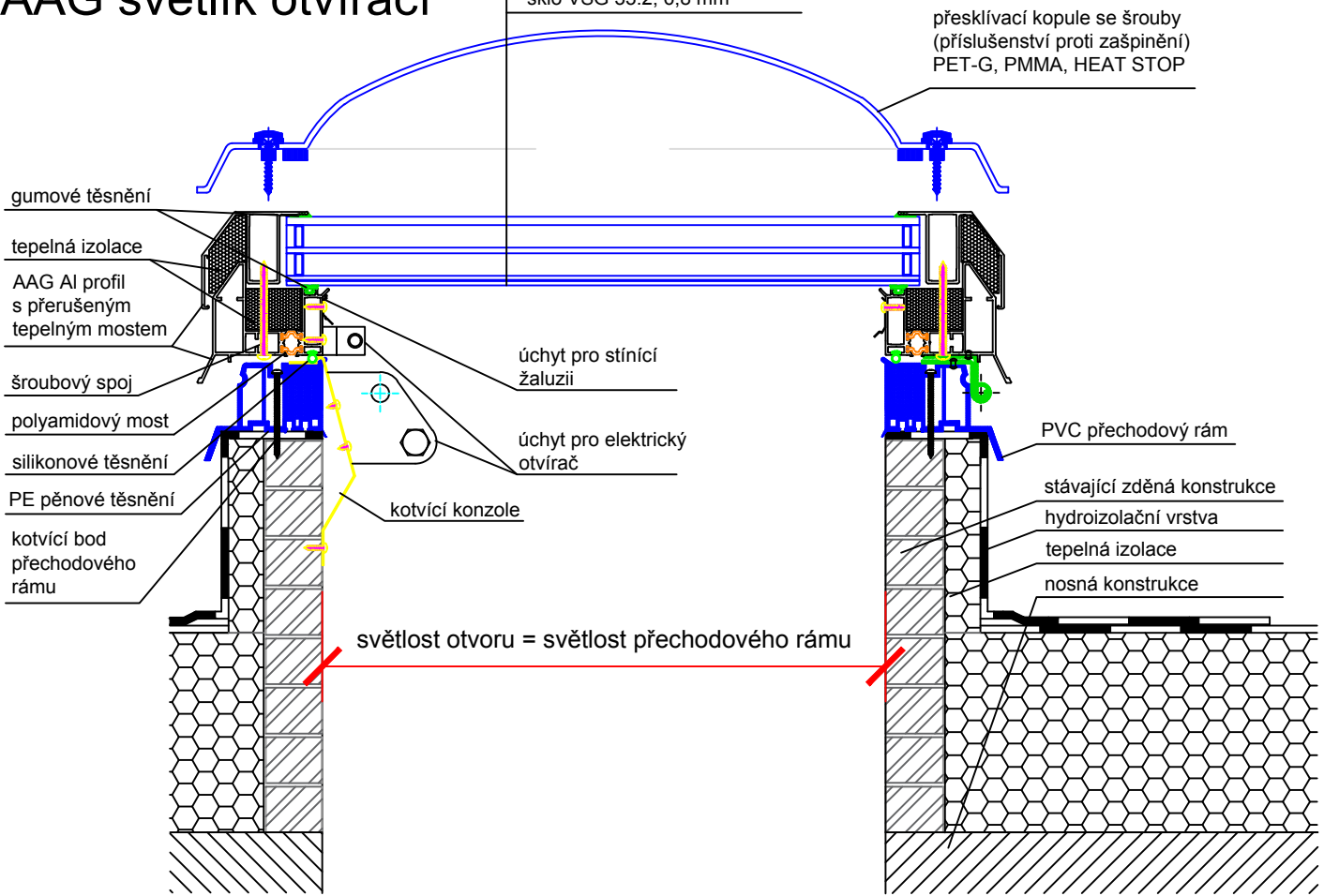

CHYBNÉ OSAZENÍ OTEVÍRACÍHO SVĚTLÍKU NA STÁVAJÍCÍ KONSTRUKCI
(světlost otvoru se musí rovnat světlosti přechodového rámu a křídla světlíku)

ALLUX®

Technický výkres AAG

ALLUX-STAV, s.r.o
tel.: +420 281 860 993, +420 777 196 535
email: obchod@allux.cz, info@allux.cz
web: www.svetliky-bodove.cz, www.allux.cz

OBSAH VÝKRESU:

AAG světlík v hliníkovém rámu, zasklení ploché trojsklo, manžeta FeZn kolmá

VYPRACOVAL:

FORMÁT:

1 x A4

DATUM:

MĚŘÍTKO:

ČÍSLO VÝKRESU:

2/2024

1 : 5

41f